

HAWAII

COPYRIGHT:

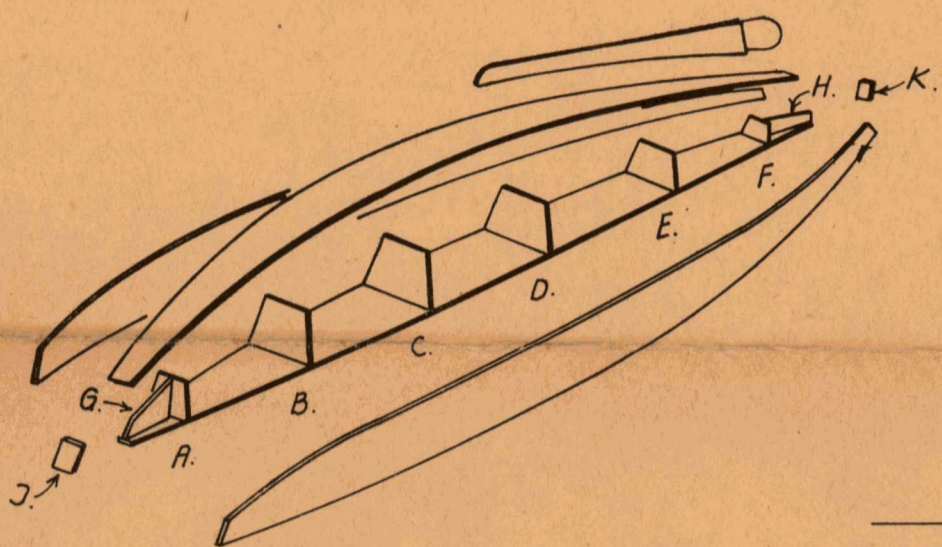

1. På et plant arbejdsbord samles de to pontoner med bunden i vejret. På dækstykkerne aftegnes efter hovedtegningen hvor spanterne (der udsaves med løvsav) skal sidde. Så limes spanterne og stykkerne G og H på dækfineren. Når limen er tør, limes bundfineren på. Så tages pontonerne op fra arbejdsbordet, og med sandpapir pudses dæk- og bundfiner omhyggeligt, så de flugter med spanterne, hvorefter sidestykkerne limes grundigt på. Her kan anvendes gummibånd, mens limen tørrer. Når stykkerne J og K samt finnerne (se også figur 2) er limet på, afrundes for og agter, se hovedtegningen, ligesom de afpudses omhyggeligt, hvorefter pontonerne er færdige.

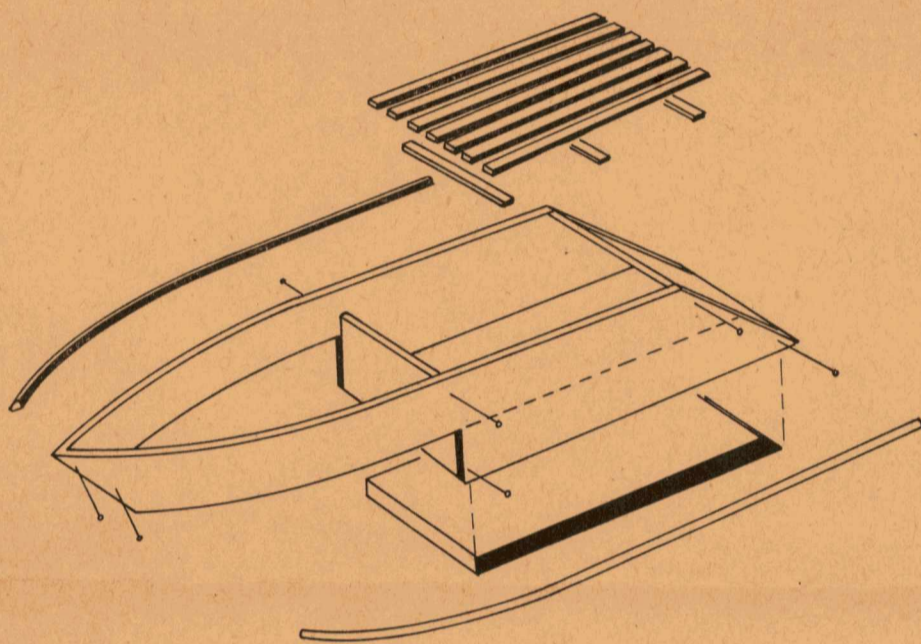

3. De to sidestykker skæres skrå i stævnen, så de kan slutte spidst sammen. Cockspittet sammenlimes af 5 stykker, som tegningen viser. Først når dette er helt tørt, presses og limes spidserne sammen. Med forsigtighed kan tøjklammer anvendes her. Risten laves af 1x3 mm lister og limes fast i bunden.

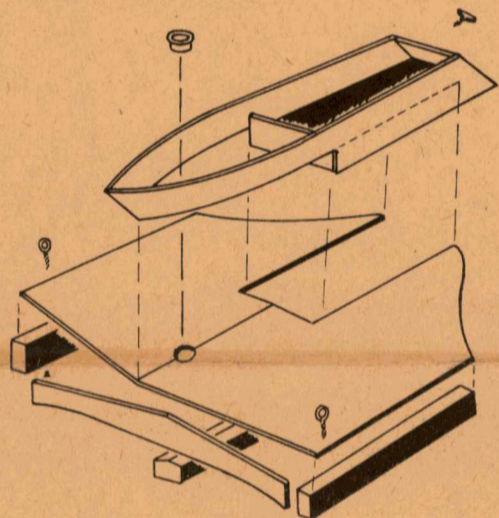

4. Forbindelsesstykket mellem cockspit og pontoner sammenlimes grundigt af 2 stykker finer, 3 profilerede klodser og en bro af 5 mm krydsfiner, som tegningen viser. Brug knappenåle og tøjklammer, mens limen tørrer. Husk at hullet til masten i midterklodsen skal vende fremad, og skær ud for masteskoen i de to finerstykker. Så tilpasses og fastlimes cockspittet, og der limes en 2x2 mm liste rundt langs cockspittet for at dække eventuelle unøjagtigheder, (se også figur 3). Når den samlede enhed, der nu består af cockspit med forbindelsesstykke, er afpudset og afrundet, anbringes mastesko, 2 øjebolte og klampe. Nu skal de to pontoner limes til forbindelsesstykket. Tag nøjagtige mål fra hovedtegningen, og lim meget grundigt.

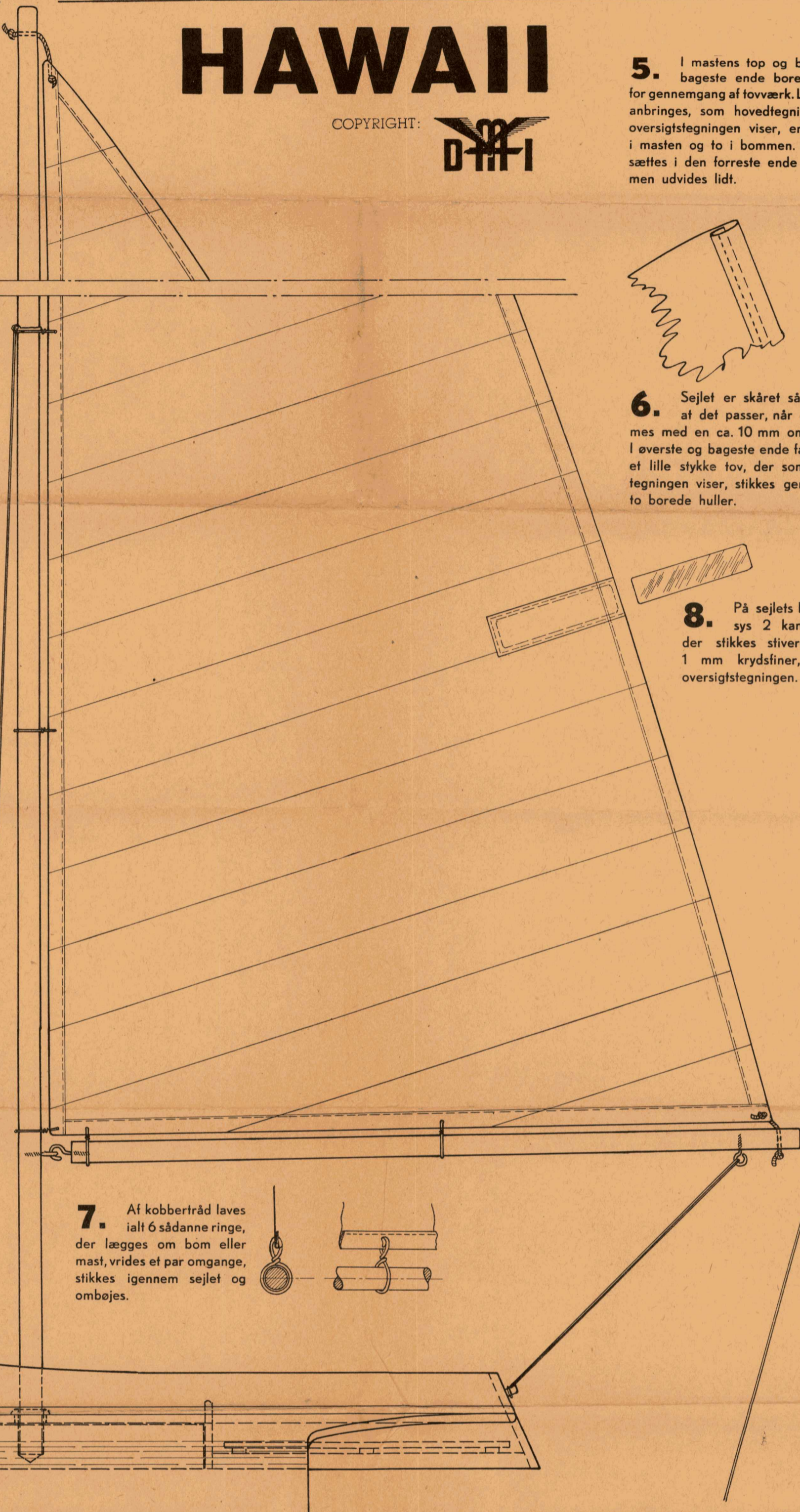

7. Af kobbertråd laves ialt 6 sådanne ringe, der lægges om bom eller mast, vrides et par omgange, stikkes igennem sejlet og ombøjes.

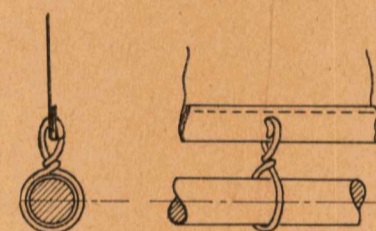

5. I mastens top og bommens bageste ende bores et hul for gennemgang af fovværk. Ligeledes anbringes, som hovedtegningen og oversigttegningen viser, en øjebolt i masten og to i bommen. Den, der sættes i den forreste ende af bommen udvides lidt.

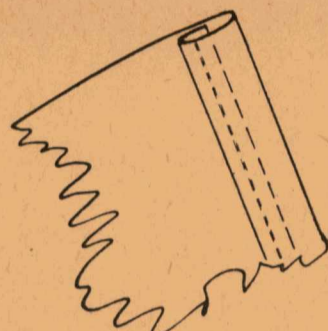

6. Sejlet er skåret således til, at det passer, når det sømmes med en ca. 10 mm ombøjning. I øverste og bageste ende fastbindes et lille stykke tov, der som hovedtegningen viser, stikkes gennem de to borede huller.

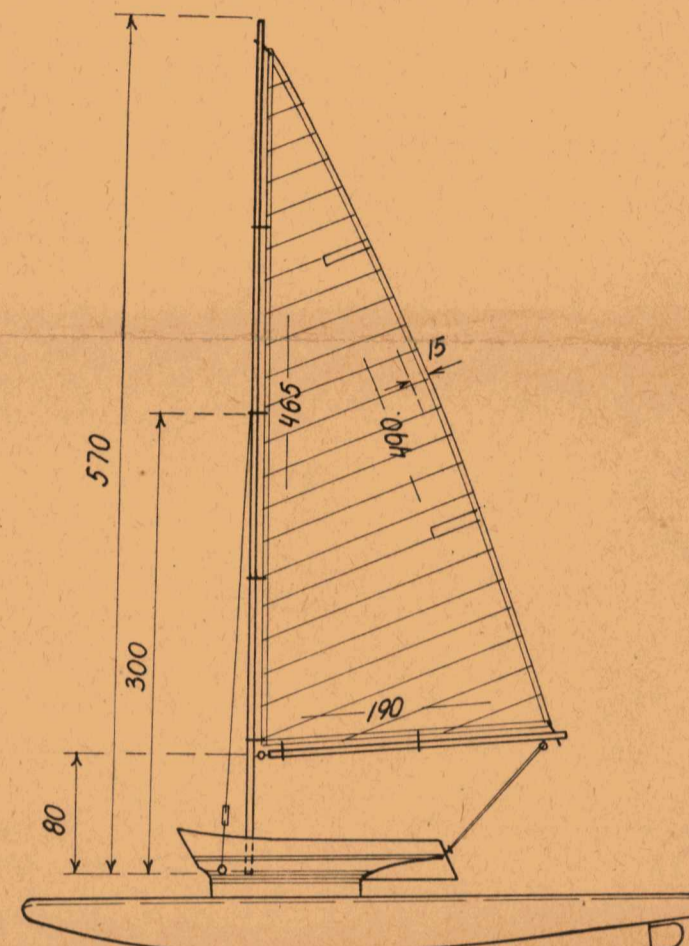

Målestok 1:5

8. På sejlets bagkant kan ses 2 kanaler, hvori der stikkes stivere lavet af 1 mm krydsfiner, se også oversigttegningen.

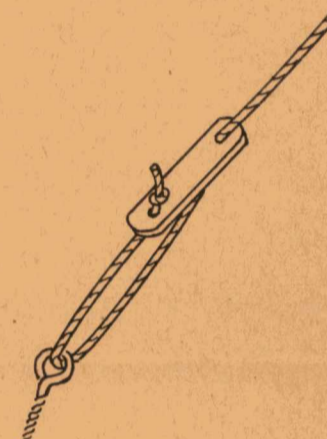

9. Af 1 mm krydsfiner laves 2 bardunstrammere. Bardunernes placering fremgår af tegningerne. Foroven bindes de omkring og fastlimes til masten.

10. Endelig skal båden males grundigt, dette gælder i særlig høj grad pontonerne. Båden kan f. eks. males således: Pontonernes bund og sider blå, pontonernes dæk samt forbindelsesstykket hvid, mens cockspit kan naturtræs-lakeres eller mahognibeitnes.

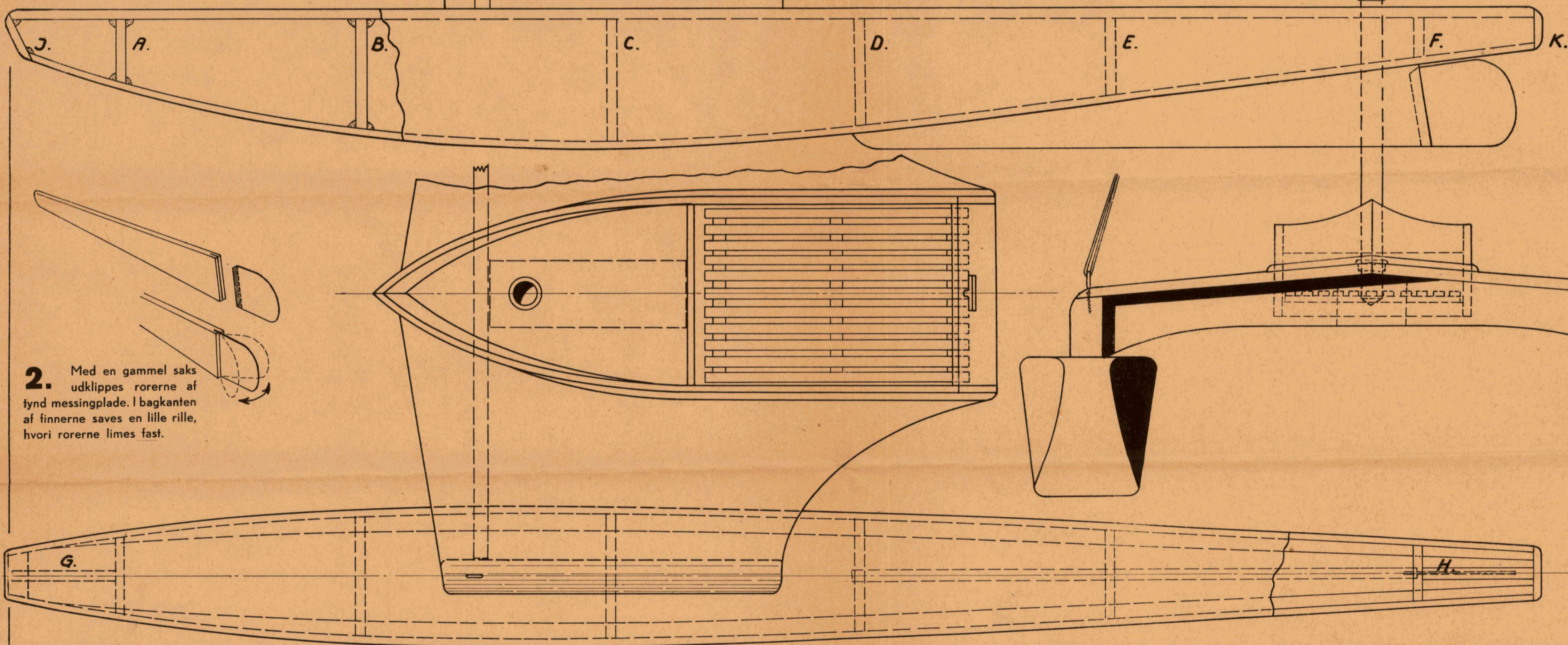

2. Med en gammel saks udklippes rorerne af tynd messingplade. I bagkanten af finnerne savs en lille rille, hvori rorerne limes fast.